

WELDLINE™
 by Lincoln Electric

WTT2 9V
WTT2 17V
WTT2 26V



Instructions for safety, use and maintenance

Safety instructions

We thank you for your trust in our company by purchasing this equipment which will provide you with complete satisfaction if you comply with its conditions for use and maintenance.

CAUTION: The company declines all responsibility in case of modification, addition of components or subassemblies, or any transformation of the equipment carried out by the customer or a third party, without prior specific written agreement from the company.

Arc welding and plasma cutting may be dangerous for the operator and persons close to the work area. Read the operating manual and safety instructions W000261712. See www.weldline.eu.

A) Maintenance / Troubleshooting

Before any internal verifications and repair work, make sure that the equipment is separated from the electric installation by electrical isolation (by electrical isolation is meant a group of operations designed to separate and keep the equipment de-energized).

At least every six months, you must check the proper condition of the insulation and connections of the electric equipment and accessories such as plugs, flexible wires, ducts, connectors, extension leads, partholders, electrode-holders, or torches...

Maintenance and repair work on the jackets and insulating ducts must be carried out extremely carefully.

Have defective parts repaired by a specialist, or better still, have them replaced.

Routinely check the proper tightening and cleanliness of the electric connections.

B) Work-station

Use only electrode holders and torches which are perfectly insulated.

The operator must be insulated from the ground-surface and the workpiece (gloves, safety shoes, dry clothes, leather apron, and so forth...).

Do not touch the electrode wire and the part (or the nozzle) simultaneously.

C) Protection

It is absolutely essential that you protect your eyes from blinding glare (glare of arc invisible light and infrared and ultraviolet radiation).

The welding mask, without or with helmet, must always be equipped with a protective filter whose gradation depends on the welding arc current intensity (EN 169 Standard).

Fumes emitted during welding operations may be dangerous. Use adequate protection means (fumes extraction, ventiled masks...)

The Standard Range

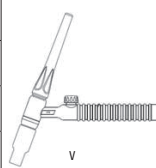
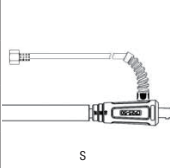
WTT2	4 m		
9V	W000278876 Connector 9 mm		
	W000278880 Connector 9 mm		
17V	W10529-17-4V Connector 13 mm		
	W000278885 Connector 13 mm		

Technical data

TIG manual torch with natural cooling

WTT2		9V	17V	26V
Current	Duty cycle 35%	110 A	135 A	180 A
	Duty cycle 60%	80 A	100 A	130 A
Light alloy welding, reduce the duty cycle about 30%				
Voltage class		L - 113 V		
Gas flow		Mini : 7 l/min - Maxi : 13 l/min		
Power connection		25 mm ²	25 mm ²	50 mm ²
Using electrodes		Ø 1.0 / 3.2 mm	Ø 1.0 / 3.2 mm	Ø 1.0 / 4.0 mm
Origin equipment fitted to the torch	Back Cap	Long	Long	Long
		Long	Long	Long
	Nozzle	Ø 10 mm	Ø 10 mm	Ø 12 mm
	Electrode	Ø 1.6 L	Ø 2.0 L	Ø 2.4 L

Gas connector change

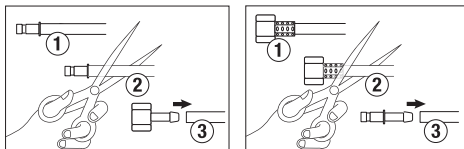

Wear parts

REP	WTT2 9V	WTT2 17V WTT2 26V	Ø	Wear parts
1	W000306398	W000306399	//	Short back cap
	W000306400	/	//	Medium back cap
	W000306402	W000306403	//	Long back cap
2	W000306404	W000306405	//	Back cap
3	W000306396	W000306397	//	Sealing ring
4	W000306406	W000306411	1.0	Collet
	W000306407	W000306412	1.6	
	W000306408	W000306413	2.0	
	W000306409	W000306414	2.4	
	W000306410	W000306415	3.2	
	/	W000306416	4.0	
5	W000306376	W000306380	1.0	Collet body
	W000306377	W000306381	1.6	
	W000306378	W000270781	2.0	
	W000306455	W000306382	2.4	
	W000306379	W000306383	3.2	
	/	W000306384	4.0	
6	W000306417	W000306423	6.4	Nozzle
	W000306418	W000306424	8.0	
	W000306419	W000306425	9.6	
	W000306420	W000306426	11.2	
	W000306421	W000306427	12.8	
	W000306422	W000306428	16.0	
/	W000306461	19.2		

REP	WTT2 9V	WTT2 17V WTT2 26V	Ø	Wear parts
6L	W000306456	/	4.8	Long Nozzle
	W000306457	W000306462	6.4	
	W000306458	W000306463	8.0	
	W000306459	W000306464	9.6	
	/	W000306465	11.2	
7	/	W000306466	//	Gas Lens sealing ring
8	W000306385	W000306389	1.0	Gas Lens collet body
	W000306386	W000306390	1.6	
	W000306460	/	2.0	
	W000306387	W000306391	2.4	
	W000306388	W000306392	3.2	
	/	W000306393	4.0	
9	W000306429	W000306434	6.4	Gas Lens nozzle
	/	W000306435	8.0	
	W000306431	W000306436	9.6	
	W000306432	W000306437	11.2	
	W000306433	W000306438	12.8	
	/	W000306438	16.0	
9L	/	W000306467	8.0	Long Gas Lens nozzle
	/	W000306468	9.6	
	/	W000306469	11.2	
	/	W000306470	12.8	

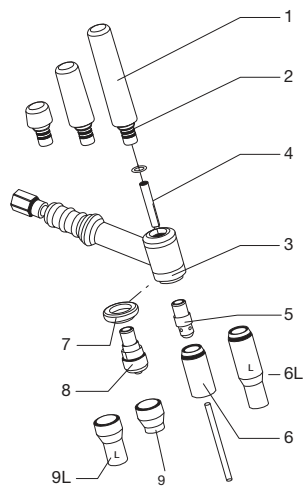

Spare parts

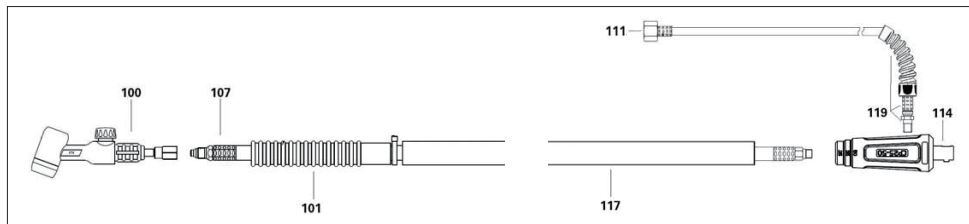

Rep	Item number	WTT	Spare parts
100	W000306473	9V	Torch body
	W000306494	17V	
	W000306499	26V	
101	W000279261	9V-17V	RL handle
	W000279262	26V	

Rep	Item number	WTT	Spare parts
107	W000279268	9V-17V	Gas Power cable
	W000279270	26V	
111	W000270829	9V-17V-26V	Female connection M12x1
114	W000279266	9V-17V	Gas S connection

Rep	Item number	WTT	Spare parts
114	W000279267	26V	Gas S connection
117	W000279284	9V-17V	Neoprene Sheath
	W000352112	26V	
119	W000279518	9V-17V-26V	Gas inlet pipe

EC Declaration of conformity

Manufacturer: LINCOLN ELECTRIC Europe

Hereby states that the manual welding torches WTT2 described in this manual are conforms to the provisions of the "Low Voltage" Directives (Directive 2006/95/CEE) and national legislation transposing it ; and moreover declares that standards EN 60974-7 « Arc welding equipment. Part 7 "Torches" » have been applied. This statement also applies to versions of the aforementioned model.

This EC declaration of conformity guarantees that the equipment delivered complies with the legislations in force, if it is used in accordance with the enclosed instructions. Any different assembly or modification renders our certification void. It is therefore recommended that the manufacturer be consulted about any possible modification. Failing that, the company which makes the modifications should ensure the recertification. Should this occur, the new certification is not binding on us in any way whatsoever. This document should be transmitted to your technical or purchasing department for record purposes.

RoHS Declaration of conformity

Manufacturer: LINCOLN ELECTRIC Europe

Hereby states that the manual welding torches WTT2 described in this manual are conforms to the DIRECTIVE 2002/95/EC OF THE EUROPEAN PARLIAMENT AND OF THE COUNCIL OF 27 January 2003 (RoHS) on the restriction of the use of certain hazardous substances in electrical and electronic equipment while the parts do not exceed the maximum concentrations of 0.1% by weight in homogeneous materials for lead, mercury, hexavalent chromium, polybrominated biphenyls (PBB) and polybrominated diphenyl ethers (PBDE), and 0.01% for cadmium, as required in Commission Decision 2005/618/EC of 18 August 2005.



WELDLINE™
by Lincoln Electric

WTT2 9V
WTT2 17V
WTT2 26V



Instructions de Sécurité d'Utilisation et de Maintenance

Consignes de sécurité

Nous vous remercions de la confiance que vous nous avez accordée en acquérant cet appareil qui vous donnera entière satisfaction si vous respectez ses conditions d'emploi et d'entretien.

ATTENTION : la société est dégagee de toute responsabilité en cas de modification, d'adjonction de composants ou de sous ensembles, ou d'une quelconque transformation de l'appareil ou de l'installation, effectué par le client ou par un tiers, sans un accord préalable spécifique écrit par la société elle-même.

Le soudage à l'arc et le coupage plasma peuvent être dangereux pour l'opérateur et les personnes se trouvant à proximité de l'aire de travail. Lire le manuel d'utilisation et l'instruction de sécurité W000261712. Voir www.weldline.eu.

A) Entretien / Dépannage

Avant toute vérification interne et réparation, vous devez vous assurer que l'appareil est séparé de l'installation électrique par consignation (on entend par consignation, un ensemble d'opérations destinées à séparer et à maintenir l'appareil hors tension).

Vous devez vérifier au moins tous les 6 mois le bon état d'isolement et les raccordements des appareils et accessoires électriques, tels que prises, câbles souples, gaines, connecteurs, prolongateurs, pinces de pièces, porte-électrodes ou torches...

Les travaux d'entretien et de réparation des enveloppes et gaines isolantes doivent être effectuées minutieusement.

Faites réparer par un spécialiste, ou mieux faites lui remplacer les pièces défectueuses. Vérifier périodiquement le bon serrage et la propreté des connexions électriques.

B) Poste de travail

N'utilisez que des portes électrodes et torches parfaitement isolés.

L'opérateur doit être isolé du sol et de la pièce à souder (gants, chaussures de sécurité, vêtements secs, tablier de cuir, etc...).

Ne pas toucher simultanément le fil électrode (ou la buse) et la pièce.

C) Sécurité

Il est indispensable de vous protéger les yeux contre les coups d'arc (éblouissement de l'arc en lumière visible et les rayonnements infrarouge et ultraviolet).

Le masque de soudage, sans ou avec casque, doit toujours être muni d'un filtre protecteur dont l'échelon dépend de l'intensité du courant de l'arc de soudage (Norme EN 169).

Les fumées émises au cours des opérations de soudage peuvent être nocives pour la santé. Veillez à utiliser les moyens de protection adéquats (aspiration de fumées, masque ventilé...)

La gamme standard

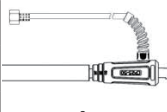
WTT2	4 m		
9V	W000278876 Connecteur 9 mm		
	W000278880 Connecteur 9 mm		
17V	W10529-17-4V Connecteur 13 mm		
	W000278885 Connecteur 13 mm		

Données techniques

Torche manuelle TIG à refroidissement naturel

WTT2		9V	17V	26V
Courant assigné	Facteur de marche 35%	110 A	135 A	180 A
	Facteur de marche 60%	80 A	100 A	130 A
Soudage des alliages légers, réduire le facteur de marche de 30%				
Classe de tension	L - 113 V			
Débit gaz	Mini : 7 l/mn - Maxi : 13 l/mn			
Connexion de puissance	25 mm ²	25 mm ²	50 mm ²	
Electrodes utilisables	Ø 1.0 / 3.2 mm	Ø 1.0 / 3.2 mm	Ø 1.0 / 4.0 mm	
Equipement d'origine monté sur la torche	Bouchon	Long	Long	Long
		Long	Long	Long
	Buse	Ø 10 mm	Ø 10 mm	Ø 12 mm
	Electrode	Ø 1.6 L	Ø 2.0 L	Ø 2.4 L

Changement de connecteur de gaz

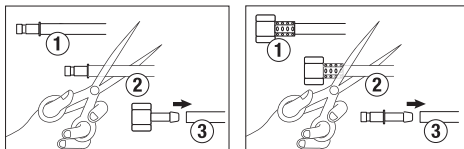

Pièces d'usure

REP	WTT2 9V	WTT2 17V WTT2 26V	Ø	Pièces d'usure
1	W000306398	W000306399	//	Bouchon court
	W000306400	/	//	Bouchon moyen
	W000306402	W000306403	//	Bouchon long
2	W000306404	W000306405	//	Joint de bouchon
3	W000306396	W000306397	//	Bague d'étanchéité
4	W000306406	W000306411	1.0	Pince
	W000306407	W000306412	1.6	
	W000306408	W000306413	2.0	
	W000306409	W000306414	2.4	
	W000306410	W000306415	3.2	
	/	W000306416	4.0	
5	W000306376	W000306380	1.0	Siège
	W000306377	W000306381	1.6	
	W000306378	W000270781	2.0	
	W000306455	W000306382	2.4	
	W000306379	W000306383	3.2	
/	W000306384	4.0		
6	W000306417	W000306423	6.4	Buse
	W000306418	W000306424	8.0	
	W000306419	W000306425	9.6	
	W000306420	W000306426	11.2	
	W000306421	W000306427	12.8	
	W000306422	W000306428	16.0	
/	W000306461	19.2		

REP	WTT2 9V	WTT2 17V WTT2 26V	Ø	Pièces d'usure
6L	W000306456	/	4.8	Buse longue
	W000306457	W000306462	6.4	
	W000306458	W000306463	8.0	
	W000306459	W000306464	9.6	
/	W000306465	11.2		
7	/	W000306466	//	Bague Gas Lens
8	W000306385	W000306389	1.0	Siège Gas Lens
	W000306386	W000306390	1.6	
	W000306460	/	2.0	
	W000306387	W000306391	2.4	
	W000306388	W000306392	3.2	
	/	W000306393	4.0	
9	W000306429	W000306434	6.4	Buse Gas Lens
	/	W000306435	8.0	
	W000306431	W000306436	9.6	
	W000306432	W000306437	11.2	
	W000306433	W000306438	12.8	
	/	W000306438	16.0	
9L	/	W000306467	8.0	Buse Longue Gas Lens
	/	W000306468	9.6	
	/	W000306469	11.2	
	/	W000306470	12.8	

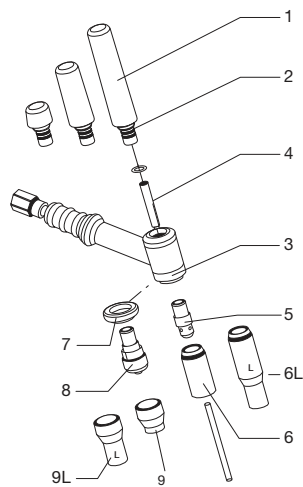

Pièces de rechange

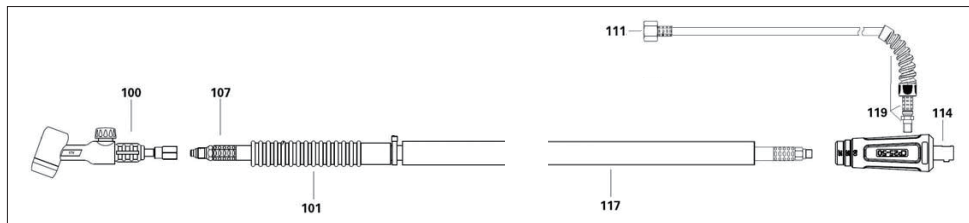

Rep	N° article	WTT	Pièces de rechange
100	W000306473	9V	Corps de torche
	W000306494	17V	
	W000306499	26V	
101	W000279261	9V-17V	Manche RL
	W000279262	26V	

Rep	N° article	WTT	Pièces de rechange
107	W000279268	9V-17V	Canalisation gazélectricité
	W000279270	26V	
111	W000270829	9V-17V-26V	Raccord femelle M12x1
114	W000279266	9V-17V	Fiche S gas

Rep	N° article	WTT	Pièces de rechange
114	W000279267	26V	Fiche S gas
117	W000279284	9V-17V	Gaine néoprène
	W000352112	26V	
119	W000279518	9V-17V-26V	Canalisation entrée gaz

EC Déclaration de conformité

Fabricant : LINCOLN ELECTRIC Europe

Déclare ci-après que les torches de soudage manuel WTT2 décrites dans ce guide d'emploi sont conformes aux dispositions des Directives « Basse tension » (Directive 2006/95/CEE), et aux législations nationales la transposant ; et déclare par ailleurs que la norme EN 60974-7 « Matériel de soudage à l'arc. Partie 7: "Torches" » a été appliquée. Cette déclaration s'applique également aux versions dérivées du modèle cité ci-dessus.

Cette déclaration CE de conformité garantit que le matériel livré respecte la législation en vigueur, s'il est utilisé conformément à la notice d'instruction jointe. Tout montage différent ou toute modification entraîne la nullité de notre certification. Il est donc recommandé pour toute modification éventuelle de faire appel au constructeur. A défaut, l'entreprise réalisant les modifications doit refaire la certification. Dans ce cas, cette nouvelle certification ne saurait nous engager de quelque façon que ce soit. Ce document doit être transmis à votre service technique ou votre service achat, pour archivage.

RoHS Déclaration de conformité

Fabricant : LINCOLN ELECTRIC Europe

Déclare ci-après que les torches de soudage manuel WTT2 décrites dans ce guide d'emploi sont conformes à la DIRECTIVE 2002/95/CE DU PARLEMENT EUROPÉEN ET DU CONSEIL du 27 janvier 2003 (RoHS) relative à la limitation de l'utilisation de certaines substances dangereuses dans les équipements électriques et électroniques car les éléments n'excèdent pas la concentration maximale dans les matériaux homogènes de 0,1 % en poids de plomb, de mercure, de chrome hexavalent, de polybromobiphényles (PBB) et de polybromobiphényléthers (PBDE) ainsi qu'une concentration maximale de 0,01 % en poids de cadmium comme exigé par DÉCISION DE LA COMMISSION 2005/618/EC du 18 Août 2005.



WELDLINE™
by Lincoln Electric

WTT2 9V
WTT2 17V
WTT2 26V



Instructions de Sécurité d'Utilisation et de Maintenance

Consignes de sécurité

Nous vous remercions de la confiance que vous nous avez accordée en acquérant cet appareil qui vous donnera entière satisfaction si vous respectez ses conditions d'emploi et d'entretien.

ATTENTION : la société est déchargée de toute responsabilité en cas de modification, d'adjonction de composants ou de sous ensembles, ou d'une quelconque transformation de l'appareil ou de l'installation, effectué par le client ou par un tiers, sans un accord préalable spécifique écrit par la société elle-même.

Le soudage à l'arc et le coupage plasma peuvent être dangereux pour l'opérateur et les personnes se trouvant à proximité de l'aire de travail. Lire le manuel d'utilisation et l'instruction de sécurité W000261712. Voir www.weldline.eu.

A) Entretien / Dépannage

Avant toute vérification interne et réparation, vous devez vous assurer que l'appareil est séparé de l'installation électrique par consignation (on entend par consignation, un ensemble d'opérations destinées à séparer et à maintenir l'appareil hors tension).

Vous devez vérifier au moins tous les 6 mois le bon état d'isolement et les raccordements des appareils et accessoires électriques, tels que prises, câbles souples, gaines, connecteurs, prolongateurs, pinces de pièces, porte-électrodes ou torches...

Les travaux d'entretien et de réparation des enveloppes et gaines isolantes doivent être effectués minutieusement.

Faites réparer par un spécialiste, ou mieux faites lui remplacer les pièces défectueuses. Vérifier périodiquement le bon serrage et la propreté des connexions électriques.

B) Poste de travail

N'utilisez que des portes électrodes et torches parfaitement isolés.

L'opérateur doit être isolé du sol et de la pièce à souder (gants, chaussures de sécurité, vêtements secs, tablier de cuir, etc...).

Ne pas toucher simultanément le fil électrode (ou la buse) et la pièce.

C) Sécurité

Il est indispensable de vous protéger les yeux contre les coups d'arc (éblouissement de l'arc en lumière visible et les rayonnements infrarouge et ultraviolet).

Le masque de soudage, sans ou avec casque, doit toujours être muni d'un filtre protecteur dont l'échelon dépend de l'intensité du courant de l'arc de soudage (Norme EN 169).

Les fumées émises au cours des opérations de soudage peuvent être nocives pour la santé. Veillez à utiliser les moyens de protection adéquats (aspiration de fumées, masque ventilé...)

La gamme standard

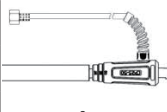
WTT2	4 m		
9V	W000278876 Connecteur 9 mm		
	W000278880 Connecteur 9 mm		
17V	W10529-17-4V Connecteur 13 mm		
	W000278885 Connecteur 13 mm		

Données techniques

Torche manuelle TIG à refroidissement naturel

WTT2		9V	17V	26V
Courant assigné	Facteur de marche 35%	110 A	135 A	180 A
	Facteur de marche 60%	80 A	100 A	130 A
Soudage des alliages légers, réduire le facteur de marche de 30%				
Classe de tension	L - 113 V			
Débit gaz	Mini : 7 l/mn - Maxi : 13 l/mn			
Connexion de puissance	25 mm ²	25 mm ²	50 mm ²	
Electrodes utilisables	Ø 1.0 / 3.2 mm		Ø 1.0 / 3.2 mm	Ø 1.0 / 4.0 mm
	Long		Long	Long
Equipement d'origine monté sur la torche	Bouchon	Long	Long	Long
	Buse	Ø 10 mm	Ø 10 mm	Ø 12 mm
	Electrode	Ø 1.6 L	Ø 2.0 L	Ø 2.4 L

Changement de connecteur de gaz

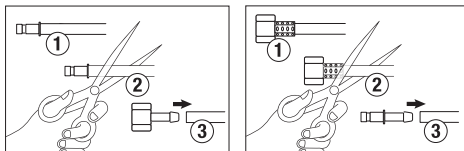

Pièces d'usure

REP	WTT2 9V	WTT2 17V WTT2 26V	Ø	Pièces d'usure
1	W000306398	W000306399	//	Bouchon court
	W000306400	/	//	Bouchon moyen
	W000306402	W000306403	//	Bouchon long
2	W000306404	W000306405	//	Joint de bouchon
3	W000306396	W000306397	//	Bague d'étanchéité
4	W000306406	W000306411	1.0	Pince
	W000306407	W000306412	1.6	
	W000306408	W000306413	2.0	
	W000306409	W000306414	2.4	
	W000306410	W000306415	3.2	
	/	W000306416	4.0	
5	W000306376	W000306380	1.0	Siège
	W000306377	W000306381	1.6	
	W000306378	W000270781	2.0	
	W000306455	W000306382	2.4	
	W000306379	W000306383	3.2	
	/	W000306384	4.0	
6	W000306417	W000306423	6.4	Buse
	W000306418	W000306424	8.0	
	W000306419	W000306425	9.6	
	W000306420	W000306426	11.2	
	W000306421	W000306427	12.8	
	W000306422	W000306428	16.0	
	/	W000306461	19.2	

REP	WTT2 9V	WTT2 17V WTT2 26V	Ø	Pièces d'usure
6L	W000306456	/	4.8	Buse longue
	W000306457	W000306462	6.4	
	W000306458	W000306463	8.0	
	W000306459	W000306464	9.6	
	/	W000306465	11.2	
7	/	W000306466	//	Bague Gas Lens
8	W000306385	W000306389	1.0	Siège Gas Lens
	W000306386	W000306390	1.6	
	W000306460	/	2.0	
	W000306387	W000306391	2.4	
	W000306388	W000306392	3.2	
	/	W000306393	4.0	
9	W000306429	W000306434	6.4	Buse Gas Lens
	/	W000306435	8.0	
	W000306431	W000306436	9.6	
	W000306432	W000306437	11.2	
	W000306433	W000306438	12.8	
	/	W000306438	16.0	
9L	/	W000306467	8.0	Buse Longue Gas Lens
	/	W000306468	9.6	
	/	W000306469	11.2	
	/	W000306470	12.8	

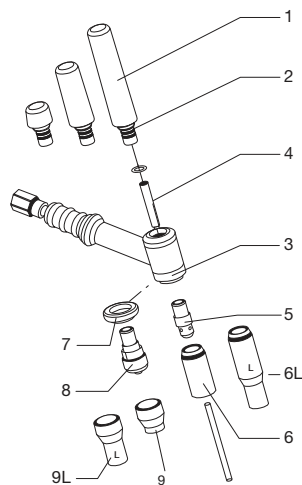

Pièces de rechange

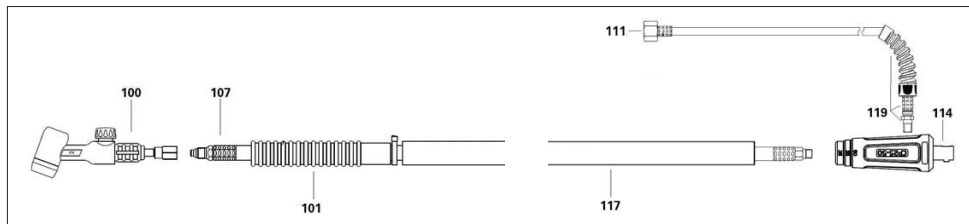

Rep	N° article	WTT	Pièces de rechange
100	W000306473	9V	Corps de torche
	W000306494	17V	
	W000306499	26V	
101	W000279261	9V-17V	Manche RL
	W000279262	26V	

Rep	N° article	WTT	Pièces de rechange
107	W000279268	9V-17V	Canalisation gazélectrique
	W000279270	26V	
111	W000270829	9V-17V-26V	Raccord femelle M12x1
114	W000279266	9V-17V	Fiche S gas

Rep	N° article	WTT	Pièces de rechange
114	W000279267	26V	Fiche S gas
117	W000279284	9V-17V	Gaine néoprène
	W000352112	26V	
119	W000279518	9V-17V-26V	Canalisation entrée gaz

EC Déclaration de conformité

Fabricant : LINCOLN ELECTRIC Europe

Déclare ci-après que les torches de soudage manuel WTT2 décrites dans ce guide d'emploi sont conformes aux dispositions des Directives « Basse tension » (Directive 2006/95/CEE), et aux législations nationales la transposant ; et déclare par ailleurs que la norme EN 60974-7 « Matériel de soudage à l'arc. Partie 7: "Torches" » a été appliquée. Cette déclaration s'applique également aux versions dérivées du modèle cité ci-dessus.

Cette déclaration CE de conformité garantit que le matériel livré respecte la législation en vigueur, s'il est utilisé conformément à la notice d'instruction jointe. Tout montage différent ou toute modification entraîne la nullité de notre certification. Il est donc recommandé pour toute modification éventuelle de faire appel au constructeur. A défaut, l'entreprise réalisant les modifications doit refaire la certification. Dans ce cas, cette nouvelle certification ne saurait nous engager de quelque façon que ce soit. Ce document doit être transmis à votre service technique ou votre service achat, pour archivage.

RoHS Déclaration de conformité

Fabricant : LINCOLN ELECTRIC Europe

Déclare ci-après que les torches de soudage manuel WTT2 décrites dans ce guide d'emploi sont conformes à la DIRECTIVE 2002/95/CE DU PARLEMENT EUROPÉEN ET DU CONSEIL du 27 janvier 2003 (RoHS) relative à la limitation de l'utilisation de certaines substances dangereuses dans les équipements électriques et électroniques car les éléments n'excèdent pas la concentration maximale dans les matériaux homogènes de 0,1 % en poids de plomb, de mercure, de chrome hexavalent, de polybromobiphényles (PBB) et de polybromobiphényléthers (PBDE) ainsi qu'une concentration maximale de 0,01 % en poids de cadmium comme exigé par DÉCISION DE LA COMMISSION 2005/618/EC du 18 Août 2005.



WELDLINE™
by Lincoln Electric

WTT2 9V
WTT2 17V
WTT2 26V



Istruzioni per la sicurezza nell'uso e per la manutenzione

Raccomandazioni di sicurezza

Vi ringraziamo per la fiducia dimostrata acquistando questo apparecchio che vi darà piena soddisfazione qualora rispettate le sue condizioni d'impiego e di manutenzione.

ATTENZIONE: la società viene sollevata da ogni responsabilità in caso di modifica, di aggiunta di componenti o di sottoassiemi, o di una qualunque trasformazione dell'apparecchio, eseguiti dal cliente o da terzi, senza un accordo preventivo scritto della società stessa.

Saldatura ad arco e taglio plasma possono essere pericolosi sia per l'operatore sia per le persone d'intorno. Leggere attentamente il manuale d'uso e le prescrizioni di sicurezza W000261712. Visualizza www.weldline.eu.

A) Manutenzione / Riparazione

Prima di qualsiasi verifica interna e riparazione, dovete assicurarvi che l'apparecchio sia scollegato dall'impianto elettrico mediante un dispositivo di divieto di accesso (con il termine "divieto di accesso", si intende una serie di operazioni destinate a separare e a mantenere l'apparecchio fuori tensione).

Dovete verificare almeno ogni 6 mesi il buono stato dell'isolamento ed i collegamenti degli apparecchi e degli accessori elettrici, come prese, cavi flessibili, guaine, conduttori, prolunghe, pinze di pezzi, portaelettrodi o torce...

Gli interventi di manutenzione e di riparazione degli involucri e delle guaine isolanti devono essere eseguiti accuratamente.

Fate riparare da uno specialista, o meglio fategli sostituire i pezzi difettosi.

Verificate periodicamente il buon serraggio e la pulizia dei collegamenti elettrici.

B) Posto di lavoro

Utilizzate soltanto portaelettrodi e torce perfettamente isolati.

L'operatore deve essere isolato dal suolo e dal pezzo da saldare (guanti, scarpe di sicurezza, vestiti asciutti, grembiule di cuoio, ...).

Non toccare contemporaneamente il filo elettrodo (o l'ugello) ed il pezzo.

C) Sicurezza

E' indispensabile proteggere i vostri occhi contro i colpi d'arco (abbagliamento dell'arco in luce visibile e le radiazioni infrarossi ed ultravioletti).

La maschera di saldatura, con o senza maschera, deve sempre essere dotata di un filtro protettore, la cui graduazione dipende dell'intensità della corrente dell'arco di saldatura (Norma EN 169).

I fumi emessi durante la saldatura possono essere dannosi per la salute. Usare appropriate protezioni tipo (aspiratori o maschere ventilate...)

La gamma standard

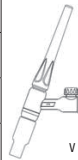
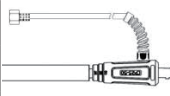
WTT2	4 m		
9V	W000278876 Connettore 9 mm		
	W000278880 Connettore 9 mm		
17V	W10529-17-4V Connettore 13 mm		
	W000278885 Connettore 13 mm		

Dati tecnici

Torçe manuali TIG con raffreddamento mediante naturale

WTT2	9V	17V	26V		
Corrente assegnata	Fattore di marcia 35%	110 A	135 A	180 A	
	Fattore di marcia 60%	80 A	100 A	130 A	
Saldatura delle leghe leggere, ridurre il fattore di marcia del 30%					
Classe di tensione	L - 113 V				
Portata di gas	Mini : 7 l/mn - Maxi : 13 l/mn				
Collegamento elettrico	25 mm ²	25 mm ²	50 mm ²		
Elettrodo utilizzabili	Ø 1.0 / 3.2 mm	Ø 1.0 / 3.2 mm	Ø 1.0 / 4.0 mm		
Attrezzato originario	Tappo	Long	Long	Long	
		Long	Long	Long	
		Ugello	Ø 10 mm	Ø 10 mm	Ø 12 mm
		Electrodo	Ø 1.6 L	Ø 2.0 L	Ø 2.4 L

Cambio del connettore del gas

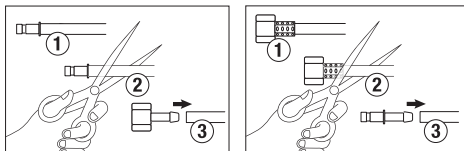

Pezzi di usura

REP	WTT2 9V	WTT2 17V WTT2 26V	Ø	Pezzi di usura
1	W000306398	W000306399	//	Tappo corto
	W000306400	/	//	Tappo medio
	W000306402	W000306403	//	Tappo lungo
2	W000306404	W000306405	//	O'Ring
3	W000306396	W000306397	//	Anello di tenuta
4	W000306406	W000306411	1.0	Pinza
	W000306407	W000306412	1.6	
	W000306408	W000306413	2.0	
	W000306409	W000306414	2.4	
	W000306410	W000306415	3.2	
5	/	W000306416	4.0	Sede
	W000306376	W000306380	1.0	
	W000306377	W000306381	1.6	
	W000306378	W000270781	2.0	
	W000306455	W000306382	2.4	
6	W000306379	W000306383	3.2	Ugello
	/	W000306384	4.0	
	W000306417	W000306423	6.4	
6	W000306418	W000306424	8.0	Ugello
	W000306419	W000306425	9.6	
	W000306420	W000306426	11.2	
	W000306421	W000306427	12.8	
	W000306422	W000306428	16.0	
	/	W000306461	19.2	

REP	WTT2 9V	WTT2 17V WTT2 26V	Ø	Pezzi di usura
6L	W000306456	/	4.8	Ugello lungo
	W000306457	W000306462	6.4	
	W000306458	W000306463	8.0	
	W000306459	W000306464	9.6	
7	/	W000306465	11.2	Anello Gas Lens
	/	W000306466	//	
8	W000306385	W000306389	1.0	Sede Gas Lens
	W000306386	W000306390	1.6	
	W000306460	/	2.0	
	W000306387	W000306391	2.4	
	W000306388	W000306392	3.2	
	/	W000306393	4.0	
9	W000306429	W000306434	6.4	Gas Lens ugello
	/	W000306435	8.0	
	W000306431	W000306436	9.6	
	W000306432	W000306437	11.2	
	W000306433	W000306438	12.8	
9L	/	W000306438	16.0	Gas Lens ugello lung
	/	W000306467	8.0	
	/	W000306468	9.6	
	/	W000306469	11.2	
/	/	W000306470	12.8	

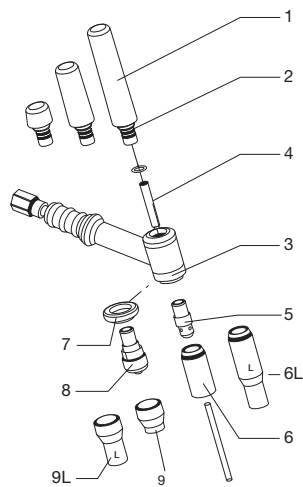

Pezzi di ricambi

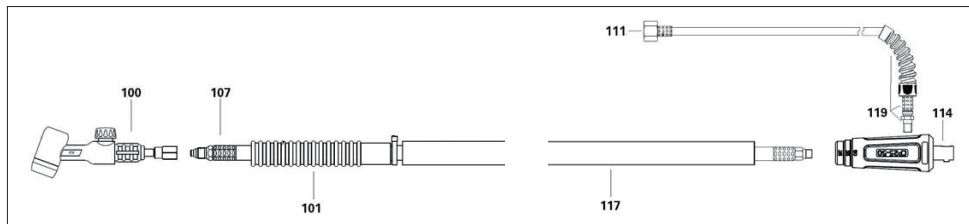

Rep	Codice articolo	WTT	Pezzi di ricambi
100	W000306473	9V	Corpo
	W000306494	17V	
	W000306499	26V	
101	W000279261	9V-17V	Manico RL
	W000279262	26V	

Rep	Codice articolo	WTT	Pezzi di ricambi
107	W000279268	9V-17V	Tubazione gaselettrica
	W000279270	26V	
111	W000279829	9V-17V-26V	Raccordo femmina M12x1
114	W000279266	9V-17V	Spina C gas

Rep	Codice articolo	WTT	Pezzi di ricambi
114	W000279267	26V	Spina C gas
117	W000279284	9V-17V	Guaina in Neoprene
	W000352112	26V	
119	W000279518	9V-17V-26V	Tubo di entrata del gas

Dichiarazione di conformità CE

Fabbricante: LINCOLN ELECTRIC Europe

Dichiara qui di seguito che il torce manuali WTT2 è conforme alle disposizioni delle Direttive „Bassa tensione“ (Direttiva 2006/95/CEE), e alle legislazioni nazionali corrispondenti ; e dichiara inoltre che le norme EN 60 974-7 « Regole di sicurezza per il materiale da saldatura elettrico Parte 7: „Torce“ », sono state applicate. Questa dichiarazione si applica anche alle versioni derivate e ai riferimenti del modello sopra.

Questa dichiarazione di conformità CE garantisce che il materiale consegnato, se utilizzato nel rispetto delle istruzioni accluse, è conforme alle norme vigenti. Un'installazione diversa da quella auspicata o qualsiasi modifica comporta l'annullamento della nostra certificazione. Per eventuali modifiche, si raccomanda pertanto di rivolgersi direttamente all'azienda costruttrice. Se quest'ultima non viene avvertita, la ditta che effettuerà le modifiche dovrà procedere a una nuova certificazione. In questo caso, la nuova certificazione non rappresenterà, in nessuna eventualità, un impegno da parte nostra. Questo documento dev'essere trasmesso al servizio Tecnico a Acquisti della Sua azienda per archiviazione.

Dichiarazione di conformità RoHS

Fabbricante: LINCOLN ELECTRIC Europe

Dichiara qui di seguito che il torce manuali WTT2 è conforme alle disposizioni delle LA DIRETTIVA 2002/95/EC DEL PARLAMENTO EUROPEO E DEL CONSIGLIO del 27 Gennaio 2003 (RoHS) sulla restrizione dell'uso di determinate sostanze pericolose nelle apparecchiature elettriche ed elettroniche i componenti non eccedono la concentrazione massima in materiali omogenei del 0.1% in peso di piombo, mercurio, cromo esavalente, bifenili polibromurati (PBB) o etere di difenile polibromurato (PBDE) e lo 0.01% di cadmio, come richiesto nella decisione della Commissione 2005/618/EC del 18 Agosto 2005; oppure.

WELDLINE™
by Lincoln Electric

WTT2 9V
WTT2 17V
WTT2 26V



Instrucciones de seguridad, empleo y mantenimiento

Consignas de seguridad

Le agradecemos la confianza que ha depositado en nosotros al adquirir este aparato, que le dará total satisfacción si respeta sus condiciones de empleo y de mantenimiento.

ATENCIÓN: La sociedad se exime de toda responsabilidad en caso de modificación, añadido de componentes o de subconjuntos, o de cualquier transformación del aparato o instalación efectuada por el cliente o por un tercero, sin el acuerdo previo específico y por escrito de la propia sociedad.

El arco de soldar y la cortadora de plasma pueden ser peligrosos para el operador y las personas cercanas al área de trabajo. Lea el manual operativo y las instrucciones de seguridad W000261712. Ver www.weldline.eu.

A) Mantenimiento / Reparación

Antes de cualquier verificación interna o reparación, debe asegurarse de que el aparato está separado de la instalación eléctrica mediante consignación (se entiende por consignación, un conjunto de operaciones destinadas a separar y mantener el aparato fuera de tensión).

Al menos cada 6 meses, debe verificar el correcto estado de aislamiento y las conexiones de los aparatos y de los accesorios eléctricos como tomas, cables flexibles, conductos, conectores, prolongadores, pinzas de piezas, portaelectrodos o torchas. Los trabajos de mantenimiento y de reparación de las cubiertas y conductos aislantes deben realizarse minuciosamente. Las reparaciones deben ser efectuadas por un especialista, así como el cambio de las piezas defectuosas.

Verificar periódicamente si el apriete y la limpieza de las conexiones eléctricas son correctos.

B) Puesto de trabajo

Utilice únicamente portaelectrodos y torchas perfectamente aislados.

El operador debe estar aislado del suelo y de la pieza que va a soldar (guantes, calzado de seguridad, ropa seca, delante de cuero, etc.).

No tocar simultáneamente el hilo electrodo (o la boquilla) y la pieza.

C) Seguridad

Es indispensable protegerse los ojos contra los golpes de arco (deslumbramiento del arco en luz visible y radiaciones infrarroja y ultravioleta).

La mascarilla de soldadura, con o sin casco, siempre debe estar equipada de un filtro protector, cuya graduación depende de la intensidad de la corriente del arco de soldadura (Norma EN 169).

Los humos emitidos durante las operaciones de soldadura pueden ser perjudiciales para la salud. Asegurese de usar equipos de protección adecuados (Mascara con ventilación, aspiración de humo...)

La gama Estándar

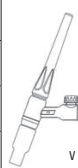
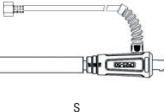
WTT2	4 m		
9V	W000278876 Conector 9 mm		
	W000278880 Conector 9 mm		
17V	W10529-17-4V Conector 13 mm		
	W000278885 Conector 13 mm		

Datos técnicos

Torchas manuales TIG refrigeradas por natural

WTT2		9V	17V	26V
Corrente asignata	Factor de marcha 35%	110 A	135 A	180 A
	Factor de marcha 60%	80 A	100 A	130 A
Soldadura de aleaciones ligeras, reducir el factor de marcha un 30%				
Clase de tensión	L - 113 V			
Caudal de gas	Mini : 7 l/mn - Maxi : 13 l/mn			
Conexión a la red	25 mm ²	25 mm ²	50 mm ²	
Electrodos utilizables	Ø 1.0 / 3.2 mm		Ø 1.0 / 3.2 mm	Ø 1.0 / 4.0 mm
Equipo original montado en el soplete	Tapón	Long	Long	Long
		Long	Long	Long
	Boquilla	Ø 10 mm	Ø 10 mm	Ø 12 mm
Electrodo	Ø 1.6 L	Ø 2.0 L	Ø 2.4 L	

Cambio de conector de gas

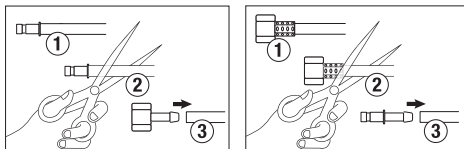

Piezas de desgaste

REP	WTT2 9V	WTT2 17V WTT2 26V	Ø	Piezas de desgaste
1	W000306398	W000306399	//	Tapón corto
	W000306400	/	//	Tapón medio
	W000306402	W000306403	//	Tapón largo
2	W000306404	W000306405	//	Giunto de tappo
3	W000306396	W000306397	//	Ani de estanqueidad
4	W000306406	W000306411	1.0	Pinza
	W000306407	W000306412	1.6	
	W000306408	W000306413	2.0	
	W000306409	W000306414	2.4	
	W000306410	W000306415	3.2	
	/	W000306416	4.0	
5	W000306376	W000306380	1.0	Asiento
	W000306377	W000306381	1.6	
	W000306378	W000270781	2.0	
	W000306455	W000306382	2.4	
	W000306379	W000306383	3.2	
/	W000306384	4.0		
6	W000306417	W000306423	6.4	Boquilla
	W000306418	W000306424	8.0	
	W000306419	W000306425	9.6	
	W000306420	W000306426	11.2	
	W000306421	W000306427	12.8	
	W000306422	W000306428	16.0	
/	W000306461	19.2		

REP	WTT2 9V	WTT2 17V WTT2 26V	Ø	Piezas de desgaste
6L	W000306456	/	4.8	Boquilla largo
	W000306457	W000306462	6.4	
	W000306458	W000306463	8.0	
	W000306459	W000306464	9.6	
/	W000306465	11.2		
7	/	W000306466	//	Anillo Gas Lens
8	W000306385	W000306389	1.0	Asiento Gas Lens
	W000306386	W000306390	1.6	
	W000306460	/	2.0	
	W000306387	W000306391	2.4	
	W000306388	W000306392	3.2	
	/	W000306393	4.0	
9	W000306429	W000306434	6.4	Gas Lens boquilla
	/	W000306435	8.0	
	W000306431	W000306436	9.6	
	W000306432	W000306437	11.2	
	W000306433	W000306438	12.8	
/	W000306438	16.0		
9L	/	W000306467	8.0	Gas Lens boquilla largo
	/	W000306468	9.6	
	/	W000306469	11.2	
	/	W000306470	12.8	

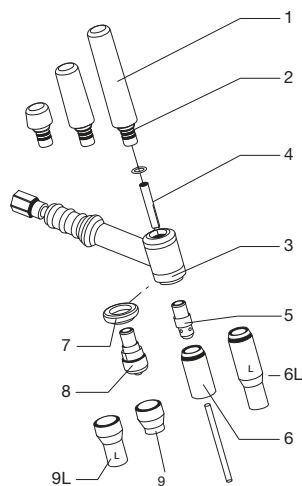

Piezas de recambio

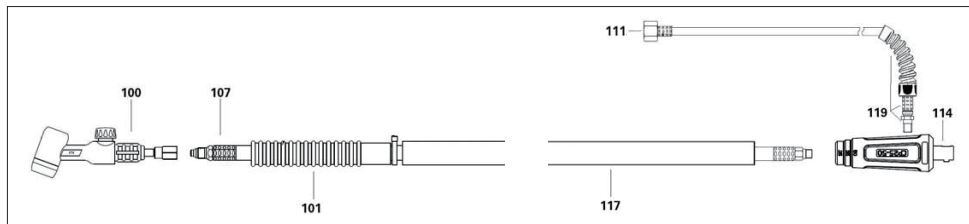

Rep	Número de artículo	WTT	Piezas de recambio
100	W000306473	9V	Cuerpo
	W000306494	17V	
	W000306499	26V	
101	W000279261	9V-17V	Mango RL
	W000279262	26V	

Rep	Número de artículo	WTT	Piezas de recambio
107	W000279268	9V-17V	Canalización gaselectricidad
	W000279270	26V	
111	W000270829	9V-17V-26V	Racor hembra M1x21
114	W000279266	9V-17V	Conector C gas

Rep	Número de artículo	WTT	Piezas de recambio
114	W000279267	26V	Conector C gas
117	W000279284	9V-17V	Neopreno funda
	W000352112	26V	
119	W000279518	9V-17V-26V	Del tubo de gas de entrada

Declaración de conformidad CE

Fabricante: LINCOLN ELECTRIC Europe

Declara, a continuación, que el torchas de soldadura manual WTT2 es conforme a las disposiciones de las Directivas de "Baja tensión" (Directiva 2006/95/CEE), y las legislaciones nacionales que la contemplan ; y declara, por otra parte, que se han aplicado las normas EN 60 974-7 « Reglas de seguridad para el equipo eléctrico de soldadura. Parte 7: "Torchas" ». Esta declaración también se aplica a las versiones derivadas del modelo citado más arriba y con.

Esta declaración CE de conformidad garantiza que el material entregado cumple la legislación vigente si se utiliza conforme a las instrucciones adjuntas. Cualquier montaje diferente o cualquier modificación anula nuestra certificación. Por consiguiente, se recomienda recurrir al constructor para cualquier modificación eventual. Si no fuese posible, la empresa que emprenda las modificaciones tiene que hacer de nuevo la certificación. En este caso, la nueva certificación no nos compromete en ningún modo. Transmite este documento a su departamento técnico o compras, para archivarlo.

Declaración de conformidad de RoHS

Fabricante: LINCOLN ELECTRIC Europe

Declara, a continuación, que el torchas de soldadura manual WTT2 es conforme a las disposiciones de las DIRECTIVA 2002/95/CE DEL PARLAMENTO EUROPEO Y DEL CONSEJO del 27 de enero de 2003 (RoHS) relativa a la limitación de la utilización de algunas sustancias peligrosas en los equipos eléctricos y electrónicos ya que los elementos no exceden la concentración máxima en los materiales homogéneos de 0,1 % en peso de plomo, de mercurio, de cromo hexavalente, de polibromobifenilos (PBB) y de polibromodifeniléteres (PBDE) así como una concentración máxima de 0,01 % en peso de cadmio como lo exige la DECISIÓN DE LA COMISIÓN 2005/618/EC del 18 de agosto de 2005.

WELDLINE™
by Lincoln Electric

WTT2 9V
WTT2 17V
WTT2 26V



Betriebs- wartungs- und sicherheitsanleitung

Sicherheitsvorschriften

Wir danken Ihnen für das Vertrauen, das Sie uns durch den Erwerb dieses Gerätes entgegenbringen, welches Ihre Erwartungen bei Beachtung der einschlägigen Betriebs- u. Wartungsvorschriften zu Ihrer uneingeschränkten Zufriedenheit erfüllen wird.

ACHTUNG: Die Firma haftet nicht bei Anbau von Komponenten oder Untergruppen bzw. bei kundenseitig oder von Dritten vorgenommenen Änderungen jeglicher Art des Gerätes oder der Anlage, ohne vorausgehende schriftliche und spezifische Zustimmung seitens der Firma.

Lichtbogenschweißen und plasmaschneiden können gefährlich sein für die schweißer und die im arbeitsbereich befindlichen personen. Bitte lesen sie die bedienungsanleitung und die sicherheitsanweisungen W000261712. Anzeigen www.weldline.eu.

A) Wartung/ Entstörung

Vor jeglichem Eingriff im Innern des Gerätes bzw. vor jeglicher Reparatur haben Sie sicherzustellen, daß das Gerät in abgesicherter Weise von der E-Versorgung getrennt wurde – unter abgesichert ist zu verstehen: eine Reihe von Maßnahmen, die geeignet sind, das Gerät vom Enetz zu trennen und spannungslos zu halten.

Im weiteren haben Sie alle 6 Monate den ordnungsgemäßen Zustand der E-Isolierungen u. Geräteanschlüsse sowie des Elektrik-Zubehörs zu prüfen, d.h.: - E-Anschlüsse, Flexkabel, Kabelwege, EUmantelungen, Stecker, E-Verlängerungen, Werkstück- Klemmen, Elektrodenhalter bzw. Brenner.

Wartungs- u. Reparaturarbeiten an den Gehäusen, Kapselungen u. Isolierungen haben äußerst sorgfältig zu erfolgen.

Eingriffe nur Fachleuten anvertrauen - besser noch - schadhafte Teile direkt austauschen. Regelmäßig den korrekten Anzug u. die Sauberkeit der EAnschlüsse kontrollieren.

B) Arbeitsstation

Ausschließlich Elektrodenhalter u.. Brenner mit einwandfreier Isolierung verwenden.

Der Bediener muß gegenüber dem Erdboden u. dem zu schweißenden Werkstück isoliert sein (Handschuhe, Sicherheitsschuhe, trockene Kleidung, Lederschürze, usw.).

Keinesfalls gleichzeitig den Elektroden Draht (bzw. die Düse) und das Werkstück in direktem Kontakt berühren.

C) Sicherheit

Die Augen müssen obligatorisch gegen Schweiß-Lichtblitze geschützt werden (Blindengefahr beim Anlassen des Lichtbogens im sichtbaren Lichtspektrum und im UVBereich).

Die Schweißermaske - mit oder ohne Helm - muß in allen Fällen mit einem Schutzglas ausgestattet sein, dessen Filterkategorie auf die Intensität des Schweißlichtbogens abzustimmen ist (Norm EN 169).

Die beim Schweißen entstehenden Rauche und Gase Können gefährlich sein. Sorgen sie für geeignete schutzmassnahmen (Rauchabsauggeräte, Schweißserhelme mit frischluftzufuhr...)

Das standard Programm

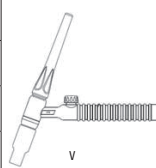
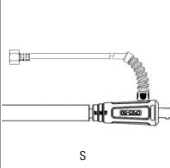
WTT2	4 m		
9V	W000278876 Verbinder 9 mm		
	W000278880 Verbinder 9 mm		
17V	W10529-17-4V Verbinder 13 mm		
	W000278885 Verbinder 13 mm		

Technische daten

Luftkühlung MIG-Handschweißbrenner

WTT2	9V	17V	26V	
Nennstrom	Einschaltdauer 35%	110 A	135 A	180 A
	Einschaltdauer 60%	80 A	100 A	130 A
Schweißen von Leichtmetalllegierung. Die Einschaltdauer um 30% senken				
Spannungsklasse	L - 113 V			
Gasdurchsatz	Mini : 7 l/mn - Maxi : 13 l/mn			
Stromanschluss	25 mm ²	25 mm ²	50 mm ²	
Einsetzbare Elektrode	Ø 1.0 / 3.2 mm	Ø 1.0 / 3.2 mm	Ø 1.0 / 4.0 mm	
Am Brenner montierte Original ausrüstung	Kappe	Long	Long	Long
		Long	Long	Long
	Düse	Ø 10 mm	Ø 10 mm	Ø 12 mm
Elektrode	Ø 1.6 L	Ø 2.0 L	Ø 2.4 L	

Gasanschluss wechseln

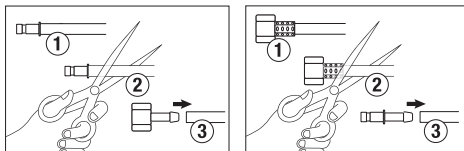

Verschleissteile

REP	WTT2 9V	WTT2 17V WTT2 26V	Ø	Verschleissteile
1	W000306398	W000306399	//	Kappe kurz
	W000306400	/	//	Kappe mittel
	W000306402	W000306403	//	Kappe lang
2	W000306404	W000306405	//	Kappendichtung
3	W000306396	W000306397	//	Dichtring
4	W000306406	W000306411	1.0	Zange
	W000306407	W000306412	1.6	
	W000306408	W000306413	2.0	
	W000306409	W000306414	2.4	
	W000306410	W000306415	3.2	
	/	W000306416	4.0	
5	W000306376	W000306380	1.0	Aufnahme
	W000306377	W000306381	1.6	
	W000306378	W000270781	2.0	
	W000306455	W000306382	2.4	
	W000306379	W000306383	3.2	
	/	W000306384	4.0	
6	W000306417	W000306423	6.4	Düse
	W000306418	W000306424	8.0	
	W000306419	W000306425	9.6	
	W000306420	W000306426	11.2	
	W000306421	W000306427	12.8	
	W000306422	W000306428	16.0	
/	W000306461	19.2		

REP	WTT2 9V	WTT2 17V WTT2 26V	Ø	Verschleissteile
6L	W000306456	/	4.8	Düse Lang
	W000306457	W000306462	6.4	
	W000306458	W000306463	8.0	
	W000306459	W000306464	9.6	
	/	W000306465	11.2	
7	/	W000306466	//	Ringl Gas Lens
8	W000306385	W000306389	1.0	Aufnahme Gas Lens
	W000306386	W000306390	1.6	
	W000306460	/	2.0	
	W000306387	W000306391	2.4	
	W000306388	W000306392	3.2	
	/	W000306393	4.0	
9	W000306429	W000306434	6.4	Gas Lens Düse
	/	W000306435	8.0	
	W000306431	W000306436	9.6	
	W000306432	W000306437	11.2	
	W000306433	W000306438	12.8	
	/	W000306438	16.0	
9L	/	W000306467	8.0	Gas Lens Düse Lang
	/	W000306468	9.6	
	/	W000306469	11.2	
	/	W000306470	12.8	

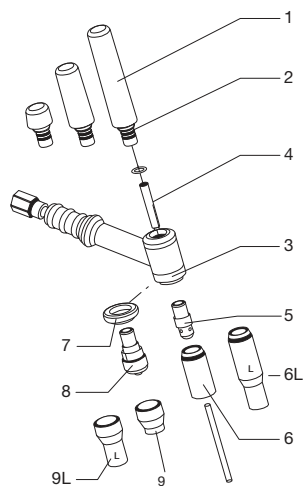

Ersatzteile

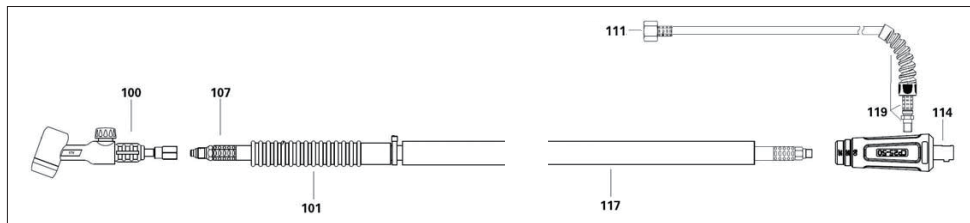

Rep	Artikelnummer	WTT	Ersatzteile
100	W000306473	9V	Brennerkörper
	W000306494	17V	
	W000306499	26V	
101	W000279261	9V-17V	RL Griff
	W000279262	26V	

Rep	Artikelnummer	WTT	Ersatzteile
107	W000279268	9V-17V	Gas Power-Kabel
	W000279270	26V	
111	W000270829	9V-17V-26V	Kabeldose M12x1
114	W000279266	9V-17V	Gas C-Verbindung

Rep	Artikelnummer	WTT	Ersatzteile
114	W000279267	26V	Gas C-Verbindung
117	W000279284	9V-17V	Neopren-Hülle
	W000352112	26V	
119	W000279518	9V-17V-26V	Gaseinleitungsrohr

EG-Konformitätserklärung

Hersteller: LINCOLN ELECTRIC Europe

Erklärt nachstehend, daß der manuelle Schweißbrenner WTT2 den Verfügungen der Vorschriften für „Schwachstrom“ (EWG-Vorschrift 2006/95/CEE), und nationalen, sie transponierenden Gesetzgebung entspricht ; und erklärt andererseits, daß die Normen EN 60974-7 « LichtbogenSchweißeinrichtungen, Teil 7 „Brenner“ » angewandt wurden. Diese Erklärung ist auch gültig für die vom vorstehenden Modell abgeleiteten.

Mit vorliegender EG-Konformitätserklärung garantieren wir, unter Vorbehalt eines ordnungsgemäßen Einsatzes nach den beiliegenden Anweisungen zur Benutzung, die Einhaltung der gültigen Rechtsvorschriften für das gelieferte Material. Jegliche Änderung beim Aufbau b.z.w. jegliche andere Abwandlung für zur Nichtigkeit unserer Erklärung. Wir raten daher, bei allen eventuellen Änderungen den Hersteller heranzuziehen. In Ermangelung eines Besseren ist die Änderung vornehmende Unternehmen dazu gehalten, eine erneute Erklärung abzufassen. In diesem Fall ist neue Bestätigung für uns in keinster Weise bindend. Das vorliegende Schriftstück muß zur Archivierung an Ihre technische Abteilung, b.z.w. an Ihre Einkaufsabteilung weitergeleitet werden.

RoHS-Konformitätserklärung

Hersteller: LINCOLN ELECTRIC Europe

Erklärt nachstehend, daß der manuelle Schweißbrenner WTT2 den Verfügungen der Vorschriften für RICHTLINIE 2002/95/EG DES EUROPÄISCHEN PARLAMENTS UND DES RATES vom 27 Januar 2003 (RoHS) in Bezug auf die Beschränkung der Benutzung bestimmter gefährlicher Substanzen in elektrischen und elektronischen Geräten, da die Elemente, wie in der KOMMISSIONSENTSCHEIDUNG 2005/618/EG vom 18. August 2005 gefordert, je homogenem Werkstoff die Höchstkonzentrationen von 0,1 Gewichtsprozent Blei, Quecksilber, sechswertigem Chrom, polybromierten Biphenylen (PBB) und polybromierten Diphenylethern (PBDE) sowie die Höchstkonzentration von 0,01 Gewichtsprozent Cadmium nicht überschreiten oder es sich bei der Ausrüstung um eine Ersatzteil handelt.



WELDLINE™
by Lincoln Electric

WTT2 9V
WTT2 17V
WTT2 26V



Verbruiksonderdelen

Veiligheidsinstructies

Wij danken u voor het in ons gestelde vertrouwen. Het aangekochte toestel zal u volledige opleiding en schenken indien de gebruiksaanwijzing en het onderhoud gerespecteerd worden.

OPGELET: Het bedrijf wordt vrijgesteld van elke verantwoordelijkheid, indien er wijzigingen, toevoegingen van componenten of bijkomende onderdelen aan het toestel of installatie plaatsvinden, kortom er mag geen enkele aanpassing uitgevoerd worden, noch door de klant zelf, noch door derden, zonder voorafgaandelijk geschreven akkoord gegeven door het bedrijf zelf.

Booglassen en plasma snijden kunnen gevaarlijk zijn voor de uitvoerder en voor de personen in de nabije omgeving ervan. Lees de gebruikershandleiding en de veiligheidsinstructies W000261712. Zie www.weldline.eu.

A) Onderhoud / Pannes

Alvorens een controle of herstelling aan het toestel uit te voeren dient men er zich van te vergewissen dat de installatie gescheiden werd van de elektrische installatie door elektrische isolatie (onder elektrische isolatie verstaat we een openvolgving van handelingen welke ervoor zorgen dat de installatie zonder stroom is en blijft).

Minimum om de 6 maanden dient er gecontroleerd te worden of de isolatie en verbindingen van het toestel zich nog in goede staat bevinden, evenals de elektrische toebehoren zoals stekkers, flexibele kabels, gaines, verbindingen, verlengkabels, klemmen, elektrodehouders of lastoortsen...

Onderhoudswerken en herstellingswerkzaamheden aan enveloppen en isolerende gaines dienen met de grootste nauwkeurigheid uitgevoerd te worden.

Laat de herstellingswerkzaamheden uitvoeren door een specialist, of nog beter, laat de defecte onderdelen vervangen.

Controleer op regelmatige tijdstippen het goed vastzitten en de zuiverheid van de elektrische verbindingen.

B) Werkpost

Gebruik enkel perfect geïsoleerde elektrodehouders en lastoortsen.

De operator dient geïsoleerd te zijn van de grond en van het te lassen stuk (handschoenen, veiligheidschoenen, droge kleding, lederen schort, enz).

Raak nooit gelijktijdig de lasdraad (of nozzle) en het te lassen stuk aan.

C) Beveiliging

Het is onontbeerlijk de ogen te beschermen tegen de lasboog (verblinding door de boog vanwege het zichtbare licht, ultraviolet en de infrarode straling).

Het lasmasker, al dan niet uitgerust met helm, dient steeds voorzien te zijn van een filterbeschermer waarvan het niveau afhankelijk is van de boogintensiteit (Norm EN 169).

Dampen die vrijkomen bij laswerkzaamheden kunnen de gezondheid schaden. Gebruik steeds aangepaste beschermingsmiddelen (rookafzuiging, geventileerde maskers...)

Het Standaardgamma

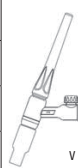
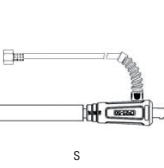
WTT2	4 m		
9V	W000278876 Connector 9 mm	 V	 S
	W000278880 Connector 9 mm		
17V	W10529-17-4V Connector 13 mm		
	W000278885 Connector 13 mm		

Technical data

Handmatige natuurgekoelde TIG toorts

WTT2		9V	17V	26V
Aangewezen stroom	Werkingsfact or 35%	110 A	135 A	180 A
	Werkingsfact or 60%	80 A	100 A	130 A
Lassen van lichte legeringen, De werkingsfactor met 30% verminderen				
Spanningsklasse		L - 113 V		
Gasdebiet		Mini : 7 l/mn - Maxi : 13 l/mn		
Stroomaansluiting		25 mm ²	25 mm ²	50 mm ²
Elektrode draden		Ø 1.0 / 3.2 mm	Ø 1.0 / 3.2 mm	Ø 1.0 / 4.0 mm
Oorspronkelijk e uitrusting van de toorts	Dop	Long	Long	Long
		Long	Long	Long
	Nozzle	Ø 10 mm	Ø 10 mm	Ø 12 mm
	Elektrode	Ø 1.6 L	Ø 2.0 L	Ø 2.4 L

Gasconnector wijzigen

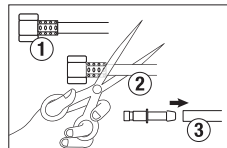
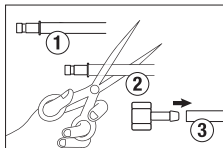

Wisselstukken

REP	WTT2 9V	WTT2 17V WTT2 26V	Ø	Wisselstukken
1	W000306398	W000306399	//	Dop kort
	W000306400	/	//	Dop gemiddeld
	W000306402	W000306403	//	Dop lang
2	W000306404	W000306405	//	Junta de tampa
	W000306396	W000306397	//	Afdichting
4	W000306406	W000306411	1.0	Klem
	W000306407	W000306412	1.6	
	W000306408	W000306413	2.0	
	W000306409	W000306414	2.4	
	W000306410	W000306415	3.2	
	/	W000306416	4.0	
5	W000306376	W000306380	1.0	Zitting
	W000306377	W000306381	1.6	
	W000306378	W000270781	2.0	
	W000306455	W000306382	2.4	
	W000306379	W000306383	3.2	
	/	W000306384	4.0	
6	W000306417	W000306423	6.4	Nozzle
	W000306418	W000306424	8.0	
	W000306419	W000306425	9.6	
	W000306420	W000306426	11.2	
	W000306421	W000306427	12.8	
	W000306422	W000306428	16.0	
/	W000306461	19.2		

REP	WTT2 9V	WTT2 17V WTT2 26V	Ø	Wisselstukken
6L	W000306456	/	4.8	Nozzle lang
	W000306457	W000306462	6.4	
	W000306458	W000306463	8.0	
	W000306459	W000306464	9.6	
	/	W000306465	11.2	
7	/	W000306466	//	Afdichting Gas Lens
8	W000306385	W000306389	1.0	Zitting Gas Lens
	W000306386	W000306390	1.6	
	W000306460	/	2.0	
	W000306387	W000306391	2.4	
	W000306388	W000306392	3.2	
	/	W000306393	4.0	
9	W000306429	W000306434	6.4	Gas Lens nozzle
	/	W000306435	8.0	
	W000306431	W000306436	9.6	
	W000306432	W000306437	11.2	
	W000306433	W000306438	12.8	
	/	W000306438	16.0	
9L	/	W000306467	8.0	Gas Lens nozzle lang
	/	W000306468	9.6	
	/	W000306469	11.2	
	/	W000306470	12.8	

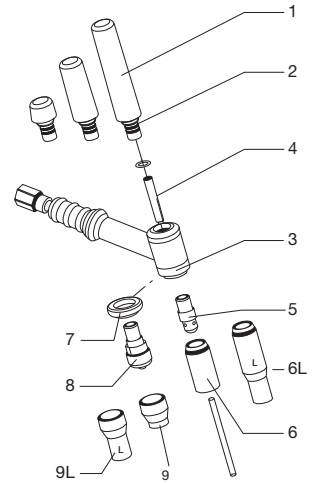

Reserveonderdelen

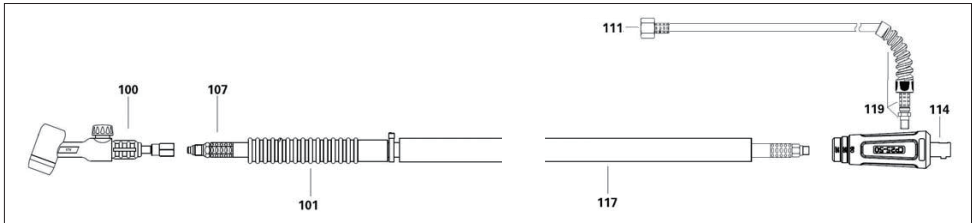

Rep	Item nummer	WTT	Reserveonderdelen
100	W000306473	9V	Lichaam
	W000306494	17V	
	W000306499	26V	
101	W000279261	9V-17V	Handvat RL
	W000279262	26V	

Rep	Item nummer	WTT	Reserveonderdelen
107	W000279268	9V-17V	Leiding gaselectriciteit
	W000279270	26V	
111	W000270829	9V-17V-26V	Vrouwelijke aansluiting M12x1
114	W000279266	9V-17V	Stekker C gas

Rep	Item nummer	WTT	Reserveonderdelen
114	W000279267	26V	Stekker C gas
117	W000279284	9V-17V	Neopreen Schede
	W000352112	26V	
119	W000279518	9V-17V-26V	Gas inlaat buis

EG-conformiteitsverklaring

Fabrikant: LINCOLN ELECTRIC Europe

Verklaart hierbij dat de handmatige WTT2 conform de bepalingen is van de Richtlijnen betreffende "Laagspanning" (Richtlijn 2006/95/EEG), en aan de nationale wetgevingen met betrekking hier toe; en verklaart voorts dat de normen EN 60 974-7 « Veiligheidsregels voor elektrische lasapparatuur. Deel 7: "Matige" » zijn toegepast. Deze verklaring is tevens van toepassing op afgeleide versies van bovengenoemd model met de.

Deze EG verklaring van overeenstemming garandeert dat het geleverde materiaal voldoet aan de van kracht zijnde wetgeving indien het wordt gebruikt volgens de bijgevoegde handleiding. Het monteren op iedere andere manier dan die aangegeven in voornoemde handleiding en het aanbrengen van wijzigingen annuleert automatisch onze ehtverklaring. Wij raden U dan ook aan contact op te nemen met de fabrikant in het geval U wijzigingen wenst aan te brengen. Indien dit niet geschiedt, moet de ondernemmer die de wijzigingen heeft uitgevoerd een nieuwe ehtverklaring opstellen. Deze nieuwe ehtverklaring zal echter nooit en te nimmer enige aansprakelijkheid onzerzids met zich mee kunnen brengen. Dit document moet aan uw technische dienst of de afdeling Inkoop worden overhandigd voor het archiveren.

RoHS conformiteitsverklaring

Fabrikant: LINCOLN ELECTRIC Europe

Verklaart hierbij dat de handmatige WTT2 conform de bepalingen is in overeenstemming met de RICHTLIJN 2002/95/CE VAN HET PARLEMENT EN DE RAAD van 27 januari 2003 (RoHS) betreffende de beperking van het gebruik van bepaalde gevaarlijke stoffen in de elektrische en elektronische apparaten, want de homogene materialen van de onderdelen overschrijden niet de maximale concentratie van 0,1 gewichtsprocenten lood, kwik, zwaarwaardig chroom, polybromobifenyleen (PBB) en polybromobifenylethers (PBDE) noch een maximale concentratie van 0,01 gewichtsprocenten cadmium, zoals vereist BIJ BESLUITING VAN DE COMMISSIE 2005/618/EG van 18 Augustus 2005.

WELDLINE™
by Lincoln Electric

WTT2 9V
WTT2 17V
WTT2 26V



Instruções de segurança, de utilização e de manutenção

Recomendações de segurança

Agradecemos-lhe a confiança depositada aquando da aquisição deste aparelho, o qual lhe dará inteira satisfação se respeitar as condições de utilização e de manutenção.

ATENÇÃO: A empresa fica livre de qualquer responsabilidade em caso de modificação, de adição de componentes ou de subconjuntos, ou de qualquer transformação do aparelho ou da instalação, efectuada pelo cliente ou por terceiros, sem o acordo prévio específico escrito da própria empresa.

Soldadura a arco e corte plasma podem ser perigosos para o operador e pessoas próximo da área de trabalho. Leia o manual de funcionamento e as instruções de segurança W000261712. Veja www.weldline.eu.

A) Manutenção / Reparação

Antes de qualquer verificação interna ou reparação, deve certificar-se que o aparelho está separado da instalação eléctrica mediante consigna (compreende-se por consigna, um conjunto de operações destinadas a separar ou a manter o aparelho fora de tensão).

Deve verificar pelo menos de 6 em 6 meses o estado do isolamento e das conexões dos aparelhos e dos acessórios eléctricos, tais como tomadas, cabos flexíveis, condutas, conectores, prolongadores, pinças de peças, porta-eléctrodos ou tochas...

Os trabalhos de manutenção e de reparação dos revestimentos e das condutas de isolamento devem ser efectuados com minúcia.

Faça executar o trabalho de reparação por um especialista, ou melhor ainda faça-o mudar as peças defeituosas.

Verificar periodicamente o aperto correcto e a limpeza das conexões eléctricas.

B) Posto de trabalho

Só utilize porta-eléctrodos e tochas perfeitamente isolados.

O operador deve estar isolado do piso e da peça a soldar (luvas, sapatos de segurança, roupa seca, avental de cabedal, etc.).

Não toque simultaneamente o fio eléctrodo (ou o bocal) e a peça.

C) Segurança.

É indispensável que esteja protegido contra os arcos eléctricos (encandeamento do arco em luz visível e as radiações infravermelhas e ultravioletas).

A máscara de soldar, sem ou com capacete, deve estar sempre equipada com um filtro protector cuja escala depende da intensidade da corrente do arco de soldadura (Norma EN 169).

Os fumos emitidos durante as operações de soldadura podem ser nocivos para a saúde. Use por favor os meios de protecção adequados (aspiração de fumos, mascaras ventiladas...)

A gama standard

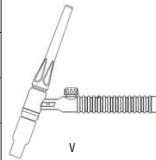
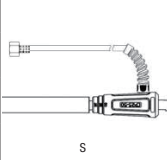
WTT2	4 m		
9V	W000278876 Conector 9 mm		
	W000278880 Conector 9 mm		
17V	W10529-17-4V Conector 13 mm		
	W000278885 Conector 13 mm		

Dados técnicos

Tocha manual TIG de arrefecimento natural

WTT2		9V	17V	26V
Corrente assegnata	Factor de marcha 35%	110 A	135 A	180 A
	Factor de marcha 60%	80 A	100 A	130 A
Soldadura de ligas leves, reduzir o ciclo de marcha em 30%				
Classe de tensão		L - 113 V		
Débito de gás		Mini : 7 l/mn - Maxi : 13 l/mn		
Ligação de energia		25 mm ²	25 mm ²	50 mm ²
Eléctrodo utilizáveis		Ø 1.0 / 3.2 mm	Ø 1.0 / 3.2 mm	Ø 1.0 / 4.0 mm
Equipamento de origem montado na tocha	Tampa	Long	Long	Long
		Long	Long	Long
	Bocal	Ø 10 mm	Ø 10 mm	Ø 12 mm
	Eléctrodo	Ø 1.6 L	Ø 2.0 L	Ø 2.4 L

Troca de conector de gás

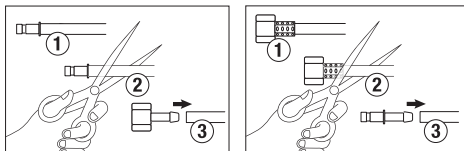

Peças de desgaste

REP	WTT2 9V	WTT2 17V WTT2 26V	Ø	Peças de desgaste
1	W000306398	W000306399	//	Tampa curta
	W000306400	/	//	Tampa média
	W000306402	W000306403	//	Tampa longa
2	W000306404	W000306405	//	Junta de tapón
	W000306396	W000306397	//	Anel de vedação
4	W000306406	W000306411	1.0	Pinça
	W000306407	W000306412	1.6	
	W000306408	W000306413	2.0	
	W000306409	W000306414	2.4	
	W000306410	W000306415	3.2	
	/	W000306416	4.0	
5	W000306376	W000306380	1.0	Sede
	W000306377	W000306381	1.6	
	W000306378	W000270781	2.0	
	W000306455	W000306382	2.4	
	W000306379	W000306383	3.2	
	/	W000306384	4.0	
6	W000306417	W000306423	6.4	Bocal
	W000306418	W000306424	8.0	
	W000306419	W000306425	9.6	
	W000306420	W000306426	11.2	
	W000306421	W000306427	12.8	
	W000306422	W000306428	16.0	
/	W000306461	19.2		

REP	WTT2 9V	WTT2 17V WTT2 26V	Ø	Peças de desgaste
6L	W000306456	/	4.8	Bocal longo
	W000306457	W000306462	6.4	
	W000306458	W000306463	8.0	
	W000306459	W000306464	9.6	
	/	W000306465	11.2	
7	/	W000306466	//	Gas Lens Anel de vedação
8	W000306385	W000306389	1.0	Sede Gas Lens
	W000306386	W000306390	1.6	
	W000306460	/	2.0	
	W000306387	W000306391	2.4	
	W000306388	W000306392	3.2	
	/	W000306393	4.0	
9	W000306429	W000306434	6.4	Gas Lens bocal
	/	W000306435	8.0	
	W000306431	W000306436	9.6	
	W000306432	W000306437	11.2	
	W000306433	W000306438	12.8	
	/	W000306438	16.0	
9L	/	W000306467	8.0	Gas Lens Bocal longo
	/	W000306468	9.6	
	/	W000306469	11.2	
	/	W000306470	12.8	
	/	W000306470	12.8	

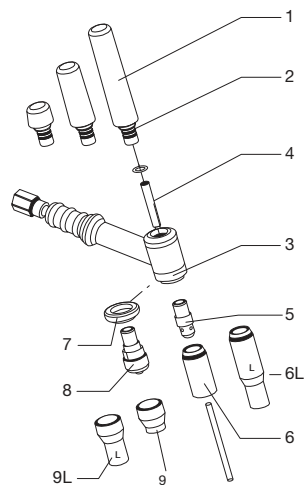

Peças de substituição

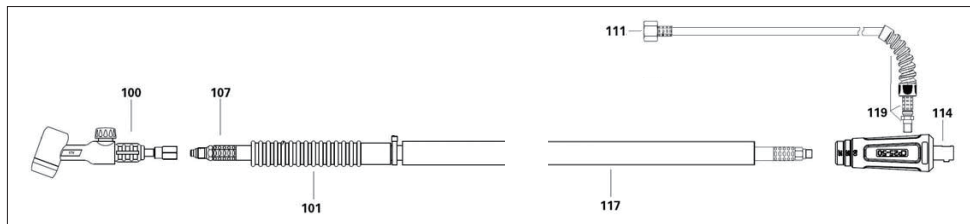

Rep	Número de item	WTT	Peças de substituição
100	W000306473	9V	Corpo
	W000306494	17V	
	W000306499	26V	
101	W000279261	9V-17V	Cabo RL
	W000279262	26V	

Rep	Número de item	WTT	Peças de substituição
107	W000279268	9V-17V	Canalização gaselectricidade
	W000279270	26V	
111	W000270829	9V-17V-26V	União fêmea M12x1
114	W000279266	9V-17V	Ficha C gas

Rep	Número de item	WTT	Peças de substituição
114	W000279267	26V	Ficha C gas
117	W000279284	9V-17V	Neoprene Bainha
	W000352112	26V	
119	W000279518	9V-17V-26V	Tubo de entrada de gás

Declaração CE de conformidade

Fabricante: LINCOLN ELECTRIC Europe

Declara abaixo que o tocha de soldadura manual WTT2 está em conformidade com as disposições das Directivas "Baixa Tensão" (Directiva 2006/95/CEE), e com as legislações nacionais que a transpõem ; e declara ainda que as normas EN 60 974-7 « Regras de segurança para o material de soldadura eléctrico. Parte 7: "Tocha" » foram aplicadas. Esta declaração aplica-se igualmente às versões derivadas do modelo acima citado.

PT Esta declaração CE de conformidade garante que o material entregue respeita a legislação em vigor, se for utilizado de acordo com as instruções juntas. Qualquer montagem diferente ou qualquer modificação acarreta a anulação do nosso certificado. Por isso recomenda-se para qualquer modificação eventual recorrer ao construtor. Ou caso contrário, a empresa que realiza as modificações deve fazer novamente um certificado. Nesse caso, este novo certificado não pode nos comprometer de nenhuma maneira. Esse documento deve ser transmitido ao seu serviço técnico ou o serviço compras, para ser arquivado.

Declaração de conformidade RoHS

Fabricante: LINCOLN ELECTRIC Europe

Declara abaixo que o tocha de soldadura manual WTT2 está em conformidade com as disposições das DIRECTIVA 2002/95/CE DO PARLAMENTO EUROPEU E DO CONSELHO de 27 de Janeiro de 2003 (RoHS) relativa à restrição de uso de determinadas substâncias perigosas em equipamentos eléctricos e electrónicos porque os elementos não excedem a concentração máxima em materiais homogêneos de 0,1 % em massa, de chumbo, mercúrio, cromo hexavalente, bifenilos polibromados (PBB) e éteres difenilicos polibromados (PBDE), bem como uma concentração máxima de 0,01 %, em massa de cádmio, tal como exigido pela DECISÃO DA COMISSÃO 2005/618/EC de 18 de Agosto de 2005.